

Forets 2 lèvres  
Twist drills 2 flutes  
Spiralbohrer 2 Schneiden

Exécution sur mesure  
Custom-made design  
Ausführung auf Mass

7300 SP

Corps renforcé Ø 3  
Reinforced shank Ø 3  
Verstärkter Schaft Ø 3

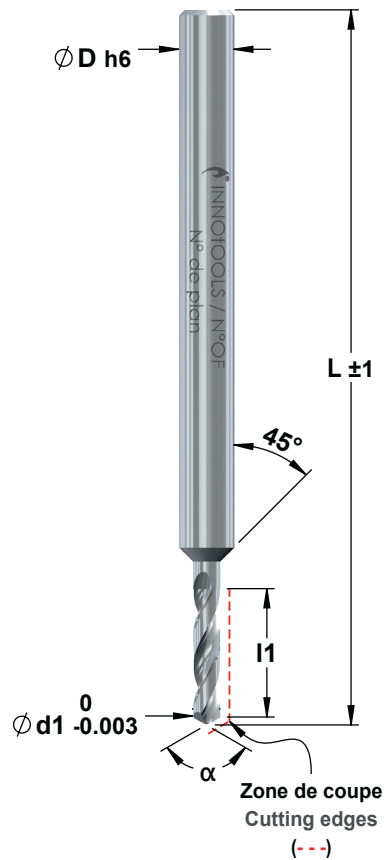

MD	MG10	N
	Z2	

Demande de prix  
Price request  
Preisanfrage

Commande  
Order  
Bestellung

Ød1 \_\_\_\_\_ l1 \_\_\_\_\_ α \_\_\_\_\_ °  
ØDh6 \_\_\_\_\_ L \_\_\_\_\_

Quantité  
Quantity  
Quantität \_\_\_\_\_

Matière à usiner  
Material to be machined  
Werkstoff zum Bearbeiten \_\_\_\_\_

Revêtement / Coating / Beschichtungen

- TiALN (Acier doux, inox / Mild steel, Stainless steel / Stahl, Inox)
- AlTiN (Aciers difficiles / Tough steel / Heikle Stähle)
- AlTiCrN (Alu, cuivre, titane / Alu, copper, Titan / Alu, Kupfer, Titan)
- Autre  
Other  
Andere \_\_\_\_\_